



Herramientas para Rodamientos



# LLAVES DE GANCHO



# LLAVES DE GANCHO HERRAMIENTA

## LLAVES DE GANCHO BGL

Diseñadas para facilitar el **montaje y desmontaje de las Tuercas de Fijación BGL modelo KM**, también son compatibles con Tuercas que cumplen las normas DIN 981 y DIN 1804, incluidos los tipos N, AN, KMP, KMFE, KMT y GUK.

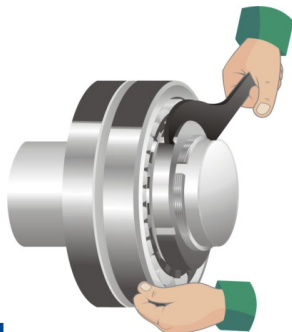

### MATERIAL

**Acero SAE 1045** con tratamiento térmico y acabado con oxidación negra.

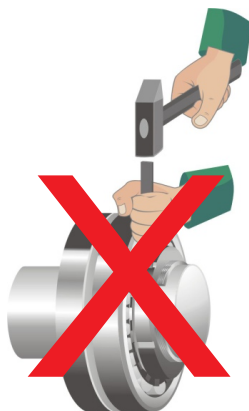

### IMPORTANTE

La utilización de herramientas no recomendadas para esta función reduce la vida útil de los rodamientos.



# PARA ELEGIR LA LLAVE DE GANCHO CORRECTA, UTILICE LA TABLA SIGUIENTE.

¡Contáctanos para dimensiones personalizadas!

CÓDIGO	Dm Min. (mm)	Dm Máx. (mm)	L mm	L1 mm	S (mm) Pol.
HN 1	20	22	100	108	3,2
HN 2-3	25	28	120	136	4,8
HN 4	30	32	120	136	4,8
HN 5-6	38	45	150	170	4,8
HN 7	52	55	180	205	6,4
HN 8-9	58	65	210	240	8,0
HN 10-11	68	75	210	240	8,0
HN 12-13	80	90	240	280	8,0
HN 14	92	92	240	280	8,0
HN 15	95	100	240	280	8,0
HN 16	105	105	240	280	8,0
HN 17	110	115	280	333	12,7
HN 18-20	120	130	280	330	12,7
HN 21-22	135	145	320	381	12,7
HN 23	150	150	340	405	12,7
HN 24	155	155	360	426	12,7
HN 25	160	160	380	445	12,7
HN 26	165	165	400	465	12,7
HN 27	175	175	420	495	15,9
HN 28	180	180	440	516	15,9
HN 29	190	190	460	542	15,9
HN 30	195	195	480	566	15,9
HN 31	200	200	500	585	15,9
HN 32-33	210	210	500	587	15,9
HN 34	220	220	510	603	15,9
HN 36	230	230	540	634	15,9
HN 38	240	240	555	653	15,9
HN 40	250	250	575	676	15,9
HN 44	280	280	600	715	15,9
HND 280-300	280	300	550	683	15,9
HND 300-320	300	320	550	695	15,9
HND 320-345	320	345	550	695	15,9
HND 350-375	350	375	585	740	15,9
HND 380-400	380	400	620	795	15,9
HND 410-430	410	430	670	845	19,0
HND 440-470	440	470	750	938	19,0
HND 480-500	480	500	800	1000	22,0
HND 520-540	520	540	840	1050	22,0

## ¡ATENCIÓN AL ELEGIR LA LLAVE!

Algunas Tuercas pueden tener un diámetro exterior que excede el rango de cobertura estándar de las Llaves de Gancho. En estos casos, se recomienda usar una Llave de un tamaño inmediatamente inferior a la medida deseada.

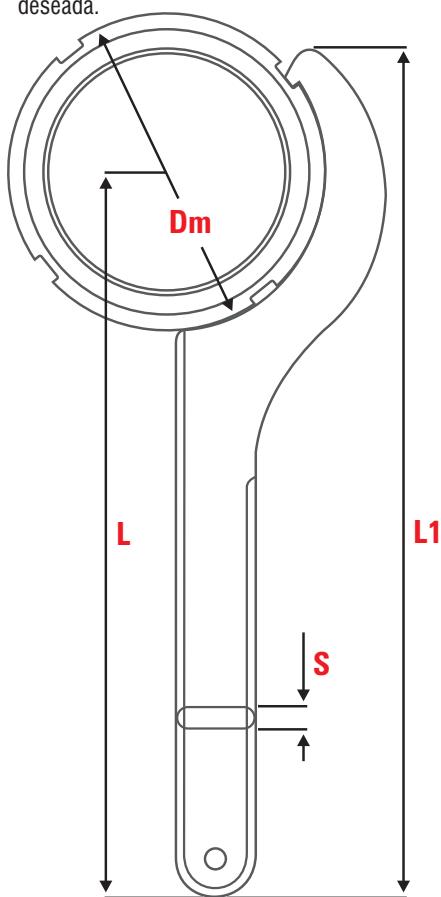

- Dm** Diámetro Exterior de la Tuerca
- L** Longitud hasta el Centro de la Tuerca
- L1** Longitud Total de la Llave
- S** Espesor

## EJEMPLOS PARA ESPECIFICAR EL TAMAÑO DE LA LLAVE DE GANCHO PARA TUERCAS KM

Rodamiento 1317 K

Manguito H 317

Tuerca KM 17

Llave de Gancho HN 17

Rodamiento 1320 K

Manguito H 320

Tuerca KM 20

Llave de Gancho HN 18-20

Elija la Llave según el diámetro exterior de la Tuerca.

Para otros tipos de Tuercas, consulte el diámetro exterior en la tabla lateral.

## COMPARATIVO DE TAMAÑOS DE LLAVES DE GANCHO



HN 2-3

HN 16

HND 280-300

HND 380-400

## CON LAS HERRAMIENTAS BGL, USTED SIEMPRE GANA

Con la Llave de Gancho BGL, se garantiza un montaje correcto de Manguitos y Tuercas, prolongando la vida útil de los rodamientos y reduciendo el tiempo de montaje/desmontaje de forma más segura.

## PIEZAS ORIGINALES BGL

Todas las piezas y herramientas BGL están marcadas con láser con el logotipo BGL, el código de pieza y el número de lote. Esto garantiza la rastreabilidad, fácil identificación y autenticidad como piezas originales BGL.



## KIT DE LLAVES DE GANCHO

Además de las Llaves individuales, BGL ofrece el siguiente kit, con 9 medidas diferentes para guardar y transportar con total practicidad y seguridad.

**Apto para Tuercas de Fijación KM, tamaños del 4 al 16.**

Solicítelo con el código : **HN 4-16 KIT**



## PARA SABER MÁS

Acceda a los **vídeos demostrativos 1, 3, 6, 8 y 14** sobre el uso de las **Llaves de Gancho**: [www.bgl.com.br/esp/treinamento.htm](http://www.bgl.com.br/esp/treinamento.htm)

**BGL es una empresa 100% brasileña y líder en el mercado de accesorios para rodamientos industriales.** Con casi 70 años de tradición, su filosofía se basa en la calidad, agilidad y ética, lo que le garantiza un alto estándar de calidad, credibilidad y precisión, atributos reconocidos mundialmente.



## LÍNEA PARA RODAMIENTOS INDUSTRIALES

### PRODUCTOS

- Manguitos de Fijación
- Manguitos de Fijación Hidráulica
- Manguitos de Desmontaje
- Manguitos de Desmontaje Hidráulica
- Tuercas de Fijación, Ajuste, Autoblocantes
- Tuercas de Precisión
- Arandelas de Traba, Trabas de Seguridad

### HERRAMIENTAS

- Bombas Hidráulicas
- Tuercas Hidráulicas
- Reloj Comparador con Barras Prolongadoras
- Llaves de Gancho
- Tubos de Extensión
- Calibradores de Láminas
- Kit de Entrenamiento

**¡Consúltenos sobre Piezas Especiales!**

**Calidad • Precisión • Agilidad • Tradición • Ética**



Herramientas para Rodamientos

Desde 1957 • ISO 9001

**BGL - BERTOLOTO & GROTTA LTDA.**

Av. Major José Levy Sobrinho, 1296  
13486-190 • Limeira-SP • Brasil  
+55 19 3451.8210 • +55 19 99155.1332  
info@bgl.com.br • [www.bgl.com.br/esp](http://www.bgl.com.br/esp)

