

# BGL®

Acessórios para Rolamentos

## PORCAS AUTOTRAVANTES GUK

Permitem a fixação de componentes em eixos com rosca.

Travamento da porca com anel em poliamida (-40°C até +100°C), o que dá robustez na fixação.



LANÇAMENTO **BGL**

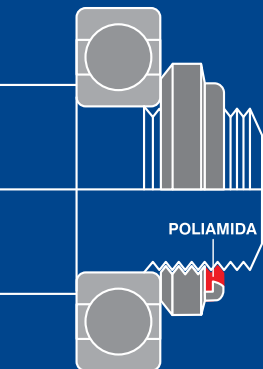

### DIFERENCIAIS DAS PORCAS AUTOTRAVANTES

- **REDUÇÃO DE CUSTO:** sem necessidade do rasgo da chaveta no eixo para travamento.
- **RESISTÊNCIA A VIBRAÇÕES:** eficazes em ambientes com vibrações.
- **MAIOR SEGURANÇA:** resistência extra contra afrouxamento, garantindo fixação segura.
- **PROTEÇÃO DAS ROSCAS:** mecanismo autotravante de poliamida evita danos às roscas.
- **FACILIDADE DE USO:** montagem sem necessidade de ferramentas especiais.
- **VERSATILIDADE:** diversas aplicações na indústria mecânica, agrícola, construção civil, etc.

# Desenho e Tabela | Porcas Autotravantes GUK

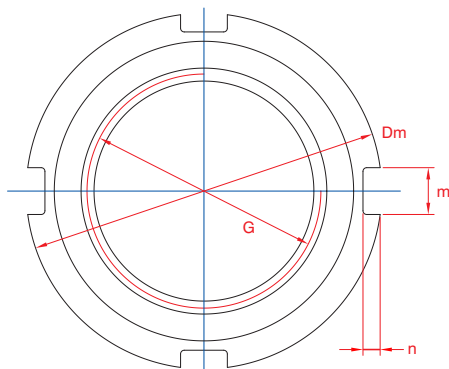
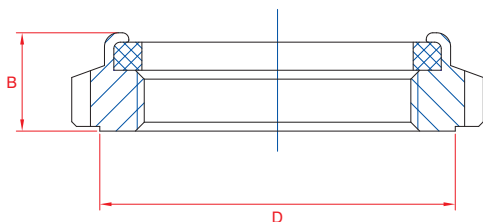

CÓDIGO	G (mm)	B (mm)	Dm (mm)	D (mm)	m (mm)	n (mm)	Torque Fixação/Soltura (Nm)		Chave de Gancho
							Mínimo	Máximo	
GUK 0	M10x0,75	7,6	18	15	3	1,5	0,5	1,5	HN 1
GUK 1	M12x1	7,6	21	18	3	1,5	1	2,3	HN 1
GUK 2	M15x1	8,6	24	20	4	2	1	2,8	HN 2-3
GUK 3	M17x1	8,7	28	24	4	2	3	8	HN 2-3
GUK 4	M20x1	9,6	32	27	4	2	4	12	HN 4
GUK 5	M25x1,5	10,5	38	33	5	2	5	20	HN 5-6
GUK 6	M30x1,5	10,5	44	38	5	2	7	29	HN 5-6
GUK 7	M35x1,5	11,3	50	44	5	2	12	46	HN 7
GUK 8	M40x1,5	12,3	56	50	6	2,5	15	60	HN 7
GUK 9	M45x1,5	12,4	62	55	6	2,5	20	80	HN 8-9
GUK 10	M50x1,5	12,9	68	61	6	2,5	26	102	HN 10-11
GUK 11	M55x2	13,5	75	68	7	3	30	119	HN 10-11
GUK 12	M60x2	13,5	80	73	7	3	34	136	HN 12-13
GUK 13	M65x2	14,5	85	77	7	3	43	171	HN 12-13
GUK 14	M70x2	14,5	92	84	8	3,5	47	189	HN 14
GUK 15	M75x2	15,3	98	89	8	3,5	52	207	HN 15
GUK 16	M80x2	16,5	105	96	10	3,5	59	234	HN 16
GUK 17	M85x2	17,4	110	100	10	3,5	63	252	HN 17
GUK 18	M90x2	17,8	120	110	10	4	71	285	HN 18-20
GUK 19	M95x2	18,8	125	115	10	4	76	304	HN 18-20
GUK 20	M100x2	19,8	130	120	10	4	82	329	HN 18-20

**RECOMENDAÇÃO:** a reutilização das porcas autotravantes pode reduzir a eficiência do travamento, aproximando o torque de desaperto do torque de segurança. Conforme a criticidade da aplicação, recomenda-se de 1 a 3 reutilizações.



Desde 1957



19 3451.8210 • 19 99392.2793  
 info@bgl.com.br • www.bgl.com.br



Acessórios para Rolamentos